

Aura Battler
God Wryneck

© 創通エージェンシー・サンライズ



MODEL NAME: WRYNECK
TOTAL HEIGHT: 8.5m
TOTAL WEIGHT: 9.2Lt.
AURA COEFFICIENT: 1.3
NECESSARY AURA POWER: 9
CRUISING SPEED: 270R
TOP SPEED: 370R
ARMAMENTS:
AURA SWORD
AURA DAGGER
AURA VULCAN
MISSILE POD
WIRE CLAW

HG
Aura Battler

BANDAI 2001 MADE IN JAPAN

写真の完成品は、塗装してあります。

BANDAI









注意

必ずお読みください

- この商品の対象年齢は15才以上です。〈鋭い部品がありますので、安全上15才未満には適しません。〉
- 小さな部品があります。口の中には絶対に入れないでください。窒息などの危険があります。
- ビニール袋を頭から被ったり、顔を覆ったりしないでください。窒息する恐れがあります。
- 小さなお子様のいるご家庭では、お子様の手の届かないところへ保管し、お子様には絶対に与えないでください。

〈組み立てる時の注意〉

- 組み立てる前に説明書をよく読みましょう。
- 部品は番号を確かめ、ニッパーなどできれいに切り取りましょう。切り取った後のクズは捨ててください。
- 部品の加工の際の刃物、工具、塗料、接着剤などのご使用にあたっては、それぞれの取扱説明書をよく読んで正しく使用してください。
- 部品の中には、やむをえず、とがった所があるものもあります。気を付けて組み立ててください。
- 塗装にはより安全な「水性塗料」のご使用をおすすめします。

 ・接着をするところの線	 ・シールの番号	 ・デカールの番号	 ・反対側に取り付けるパーツ	 ・両側に同じパーツを取り付ける	 ・向きに注意して取り付ける	 ・ビスの締めすぎに注意
 ・切り取る場所	 ・部品を数値の個数作ります	 ・先に組み立てます	 ・後に組み立てます	 ・数値に合わせて回転させます	 ・どちらかを選んで取り付ける	 ・反対側も同じように動かします

パーツリスト

Aパーツ (スチロール樹脂: PS)

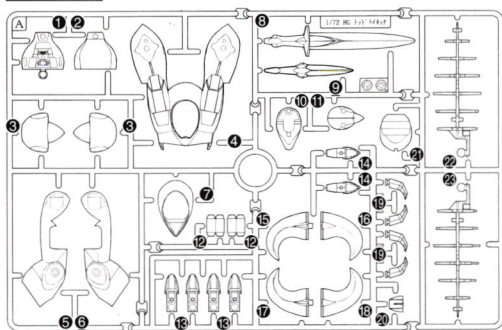

Bパーツ (スチロール樹脂: PS)

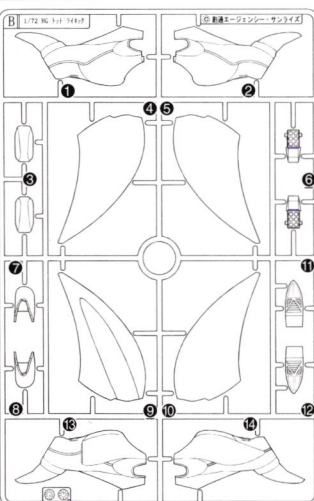

Cパーツ (スチロール樹脂: PS)

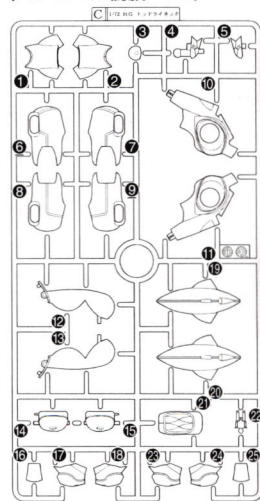

Dパーツ (ABS樹脂: ABS)

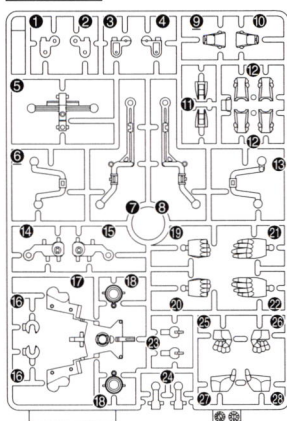

Eパーツ (スチロール樹脂: PS)

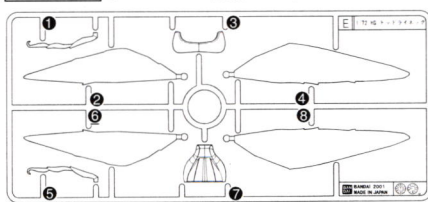

Fパーツ (合成ゴム: TPE)

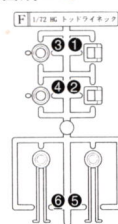

〈P.C-123プラス〉 (ポリエチレン: PE)

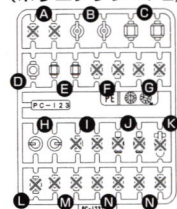

●シール.....1

《お買い上げのお客様へ》

部品をこわしたり、なくした時は「部品注文カード」に必要な部品の記号/番号/数量をはっきり書いて切り取り、郵便局で定額小為替をお買い求めいただき、封書（裏面に必ず、お客様のお名前、年齢、ご住所を明記してください。）にて下記までお申し込みください。代金は、部品代（1個40円×個数）+郵送料（120円）です。為替証書は無記入（白紙）で同封してください。なお、部品の形状・重量で郵送料に過不足が生じることがあります。部品発送の際に120円を超える時は不足分を請求、120円以下の時には残額をお返しいたします。もし部品に不良品がございましたら、その部品を切り取り、商品名を書いて、下記まで封書にてお送りください。良品と交換させていただきます。

■申し込み先 (株)バンダイ静岡相談センター
〒424-8735 静岡県清水市西久保305 TEL0543-65-5315

For Japanese use only.

部品注文カード 0102406-1400

1/72 SCALE HG
オーラバトラー トッドライネック

必要な部品の記号・番号・数量をかく

●注文された理由(○で囲む) (こわした/なくした)

日中ご連絡可能な電話番号

(- -)

'01.05

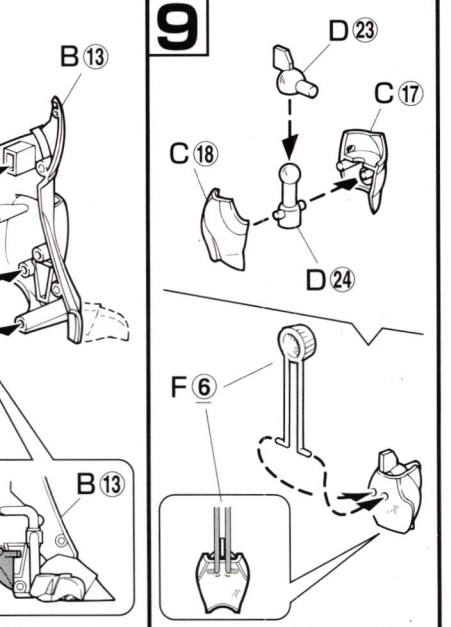
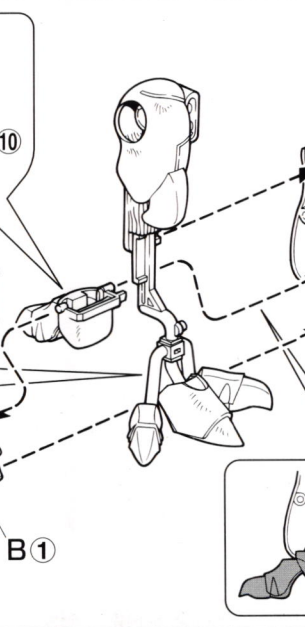
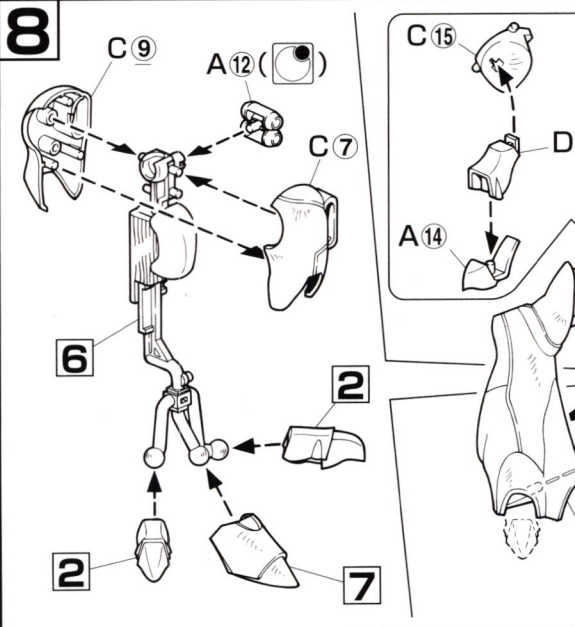
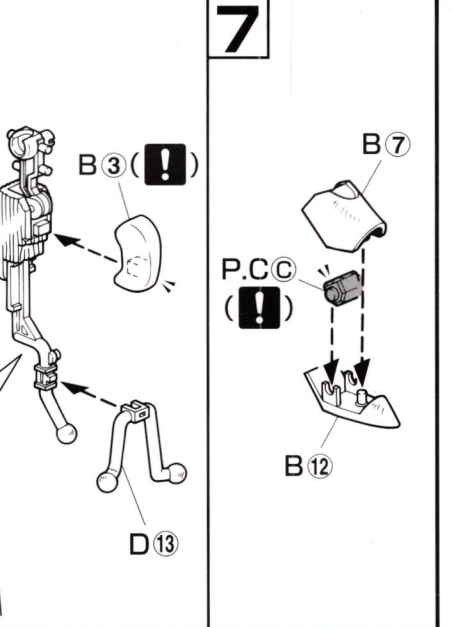
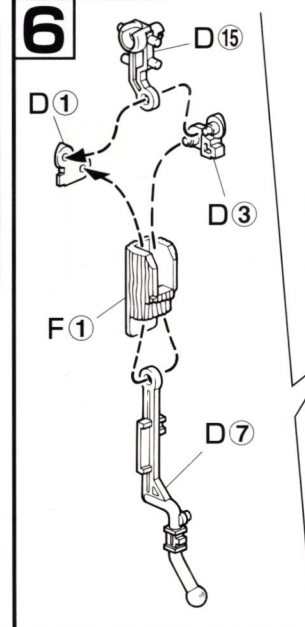
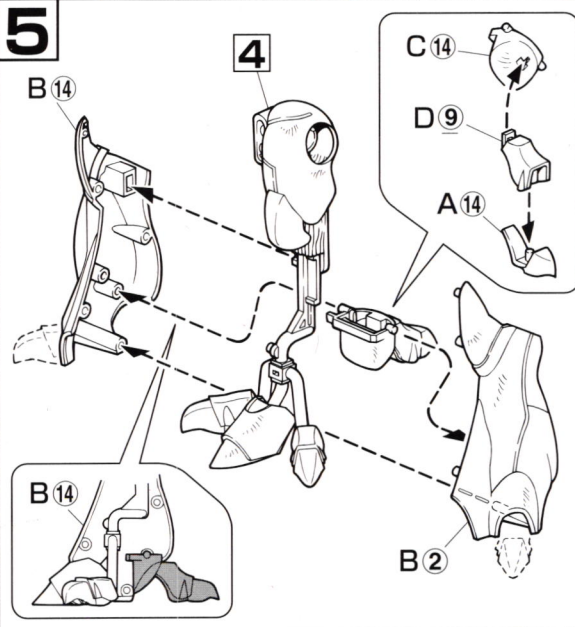
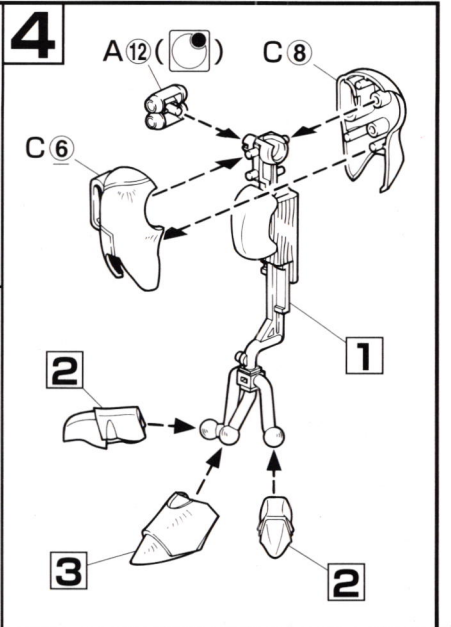
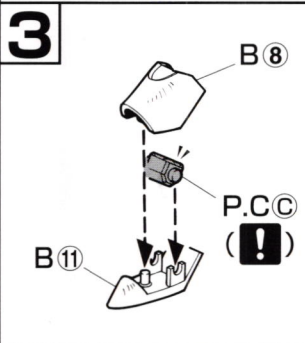
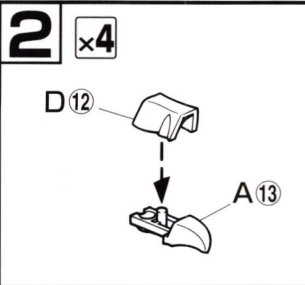
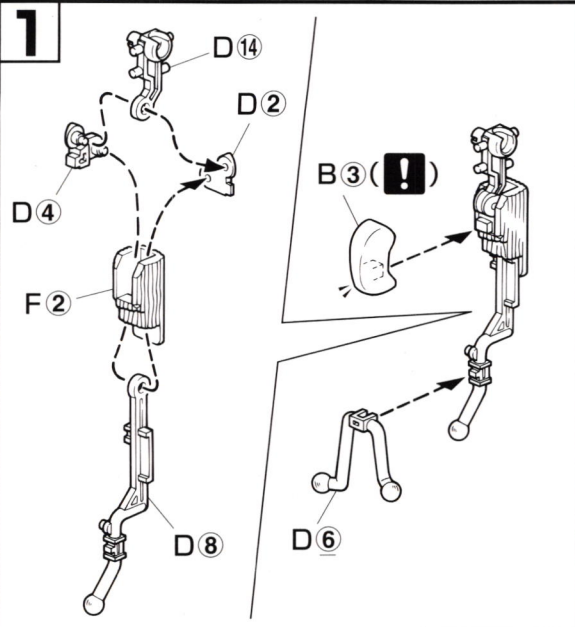

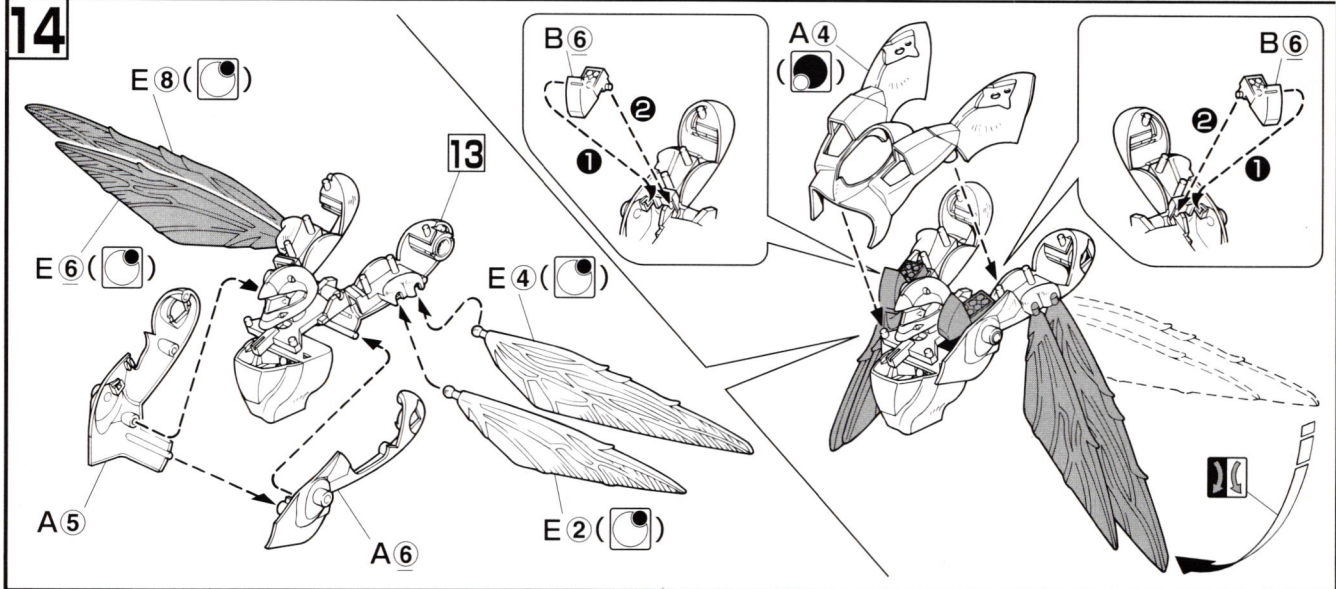
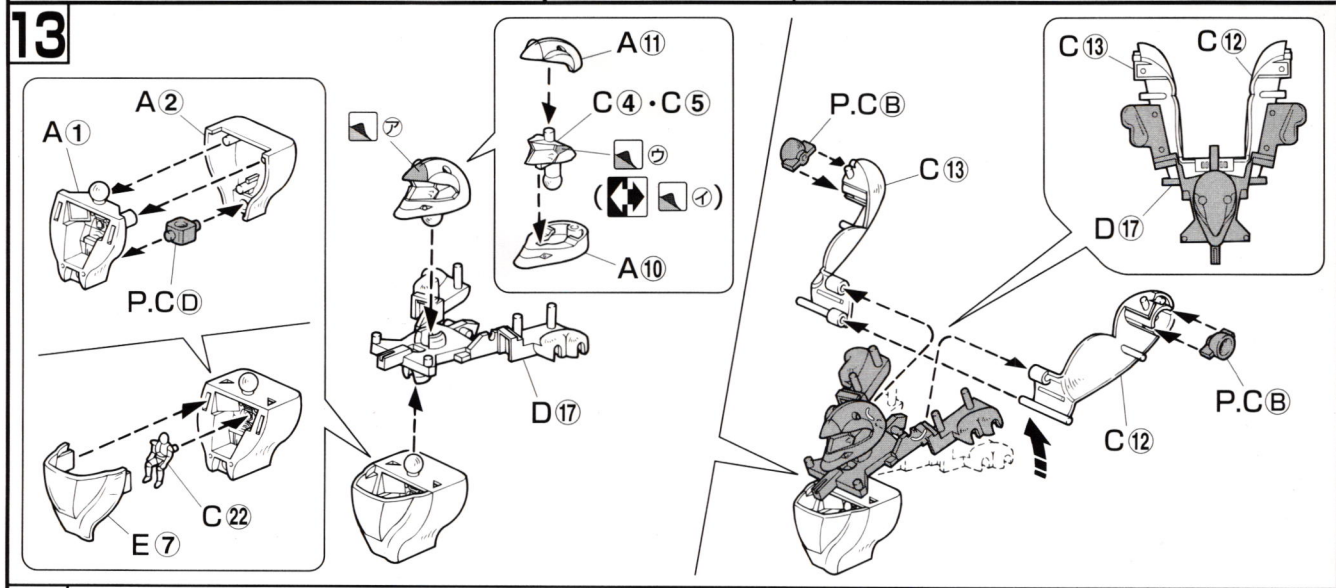
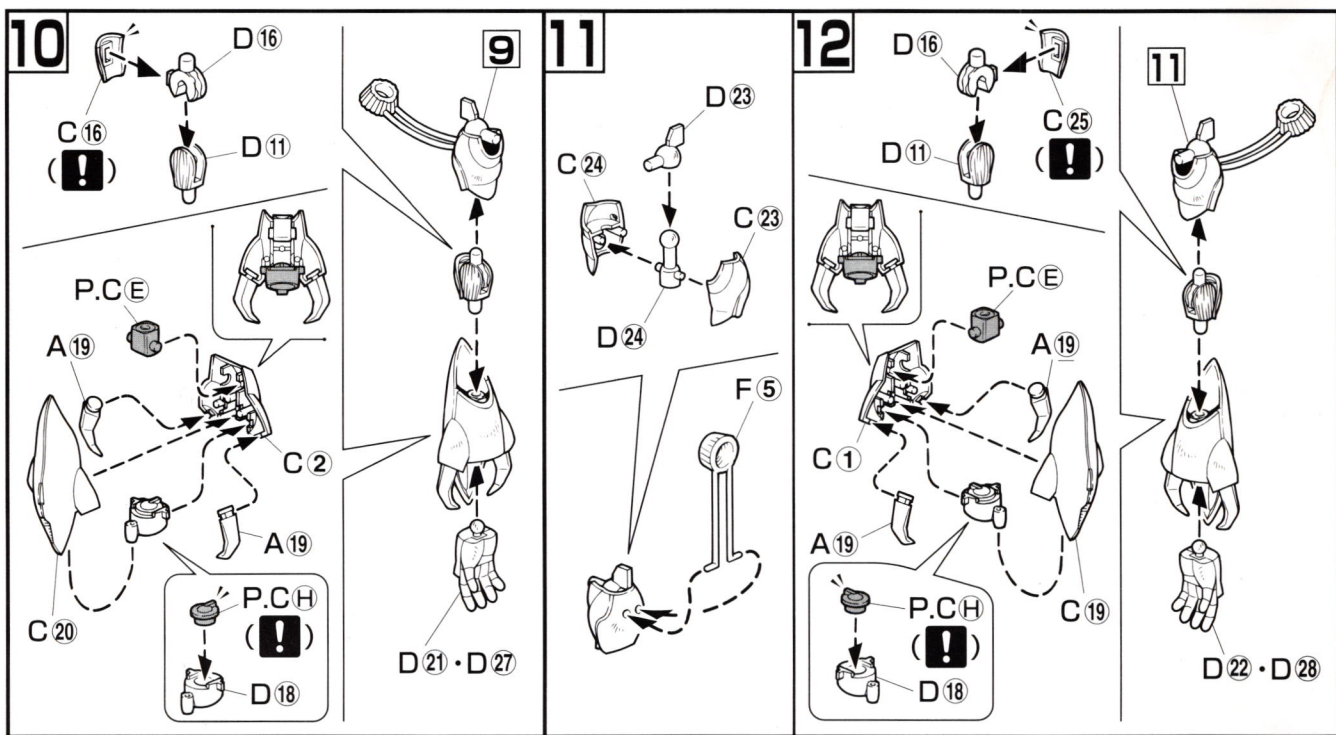

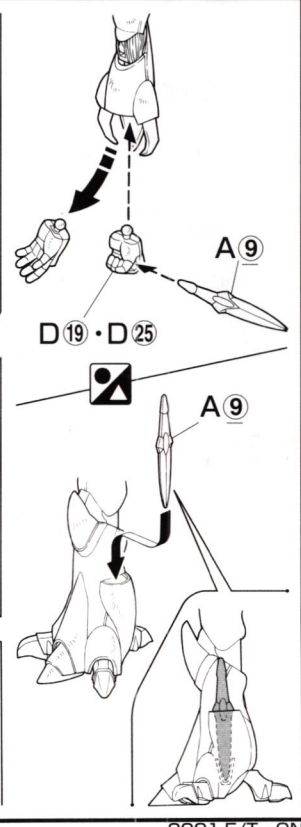
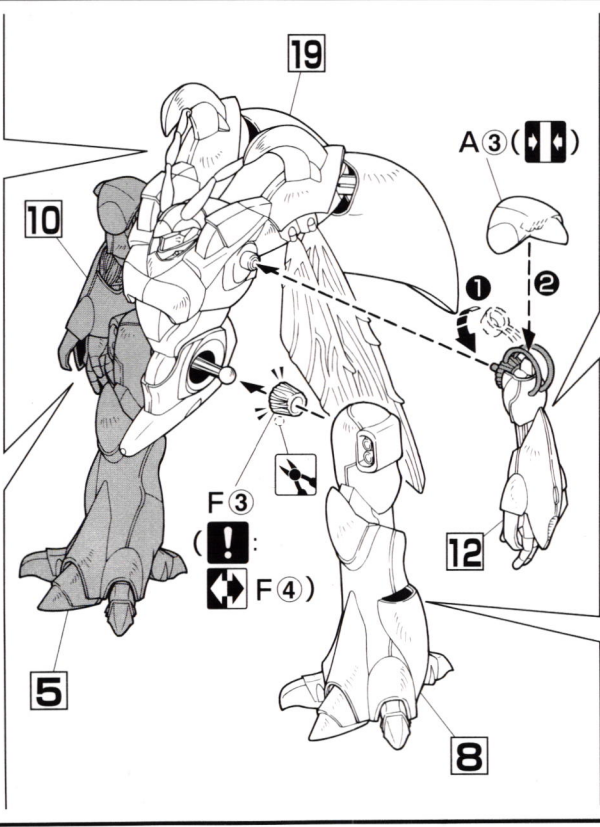
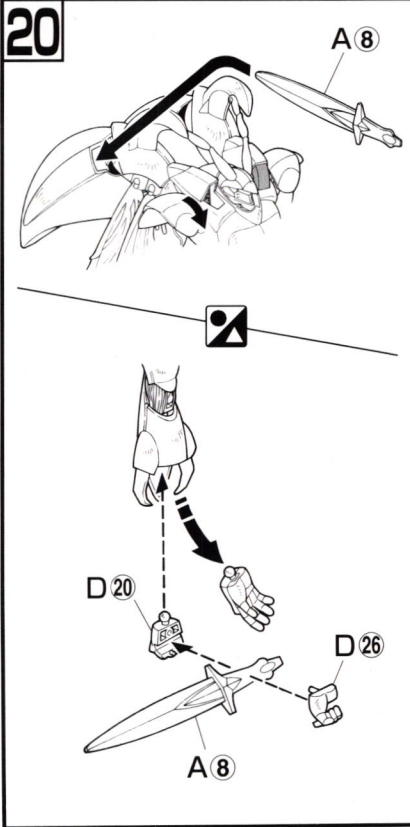
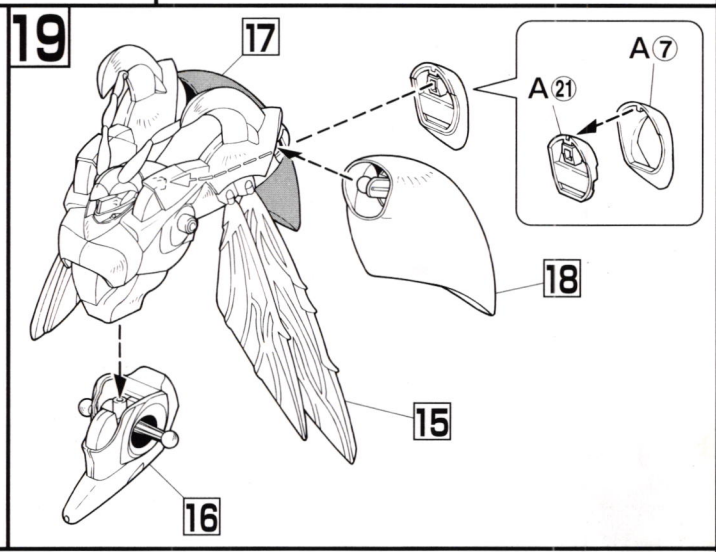
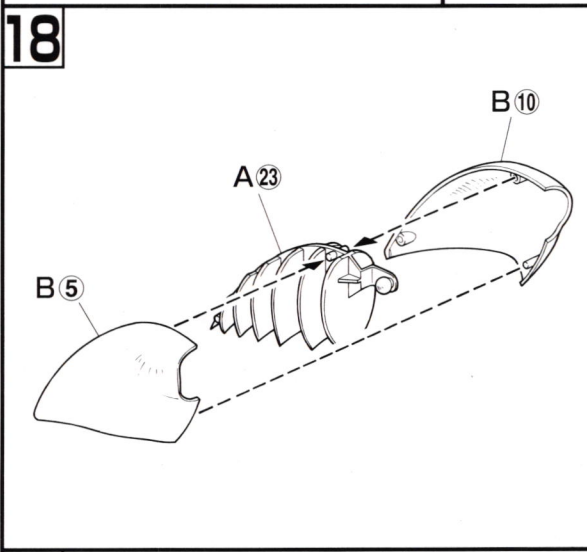
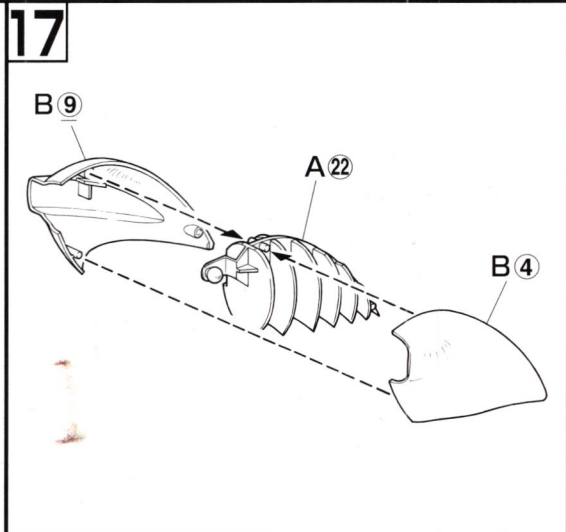
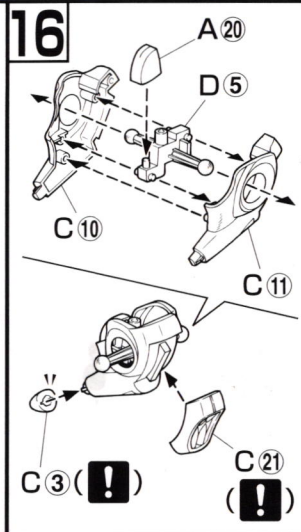
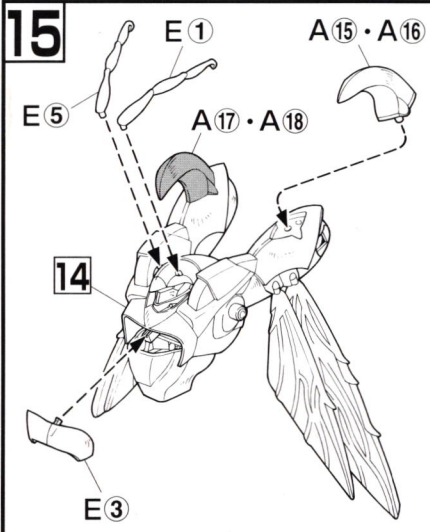

リアビュー 〈オーラコンバーター〉



フロントビュー



アクションポーズ



リアビュー



COLOR GUIDE

※よりリアルに仕上げたいかたは、下の基本色をご覧ください。
※塗装には、より安全な「水性塗料」のご使用をおすすめします。

●本体等：

ディナグリン (50%)
+ブルー (30%)
+ホワイト (20%)
+ブラック少量

●オーラコンバーターフィン、目等：

オレンジイエロー (60%)
+ホワイト (40%)

●ツメ等：

ホワイト (70%)
+ミディアムブルー (30%)

●頭頂部、手等：

ネービーブルー (50%)
+ブルー (30%)
+イエロー (20%)

オーラ・コンバーター

生物、特に人のもつ生体エネルギーである“オーラ”を物理的なエネルギーに変換する装置。ライネックのコンバーターは既存の機体と比べるとかなり特異な構造をしており、基部の自由度が高く、推力を効率的に利用できるような独自の形状となっている。後のズワースが似た形状のコンバーターを持つ。

ワイヤークロー

ライネックが装備する投擲、捕獲用の装備。近接戦闘時の格闘戦などにおいて敵を拘束することも可能。

ヘッドモジュール

オーラバトラーは、コックピットでの直接目視以外にも、機体の“目”からの情報が搭乗者に伝わる場合がある。ライネックの頭部には昆虫型恐獣の“触角”が装備されており、策敵や周辺状況の把握に援用されている。



ミサイル・ポッド

ライネックが両肩と両脚に装備する。地上の兵器に装備されるものと同等の威力を持つが、まれに搭乗者のオーラを反映し、数倍の威力を発揮することがある。

副翼

昆虫型の恐獣の翼を使っており、強靱で復元力も強く軽量である。ただし、羽ばたいても躯体を飛ばすほどの力はなく、あくまで補助的な安定翼、または機動翼として機能する。

オーラ・ソード

オーラ・バルカン

オーラバトラー用に開発された機関砲。ライネックは両腕の甲の部分に内装している。

オーラ・バルカン

ミサイル・ポッド

コックピット

ライネックのコックピットは、他の機体と比べて視野のかなりの領域をモニターに依存する構造となっており、データ表示や追尾機能などが強化されている。高度な戦術の展開が可能となっている。特に両サイドにはバックモニターが標準装備されており、空戦などにおいて、既存の機体より有利な視界を確保している。さらに、バーストールで得られたデータを元に、より強力なオーラ増幅器が積載されている。

SPEC

全高：8.5メット

本体重量：9.2ルフトン

オーラ係数：1.3

必要オーラ力：9オーラ

限界オーラ力：18オーラ

巡航速度：270リル

最高速度：370リル

武装：オーラ・バルカン、

ミサイル・ポッド、オーラ・ソード、

オーラ・ダガー、ワイヤークロー、他

格闘戦用クロー

オーラバトラー ライネック

バーストールの高い機動性を活かしつつ、火器の内臓を重視した機体で、両肩と両脚にミサイル・ポッド、両手にオーラ・バルカンを装備している。さらに、ワイヤークローやオーラ・ソード、オーラ・ダガーなどを装備しており、地対地、地対空、空対地、空対空のいずれでも高い戦闘能力を有する。アの国の、かつてのドレイクの居城であったラース・ワウにおいて、ダンバインの基礎構造を踏襲し、スペック的にはバーストールの発展型として、ドレイク軍、ビショット軍の次期主力機として量産途上であった。ダンバイン系オーラバトラーの最終型とされている。トッド、ミュージィ、黒騎士（バーン）、リムルらの他、一般兵も多く搭乗した。

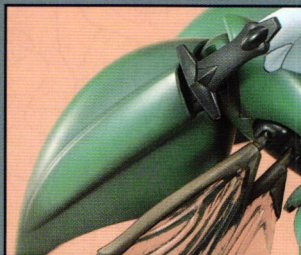

▲オーラ・ソード

オーラバトラーに標準的な近接戦闘用の斬撃/打突用武装。ライネックは右側のオーラ・コンバーターに装備している。

▶オーラ・ダガー
ライネックが装備する短剣。近接戦闘や投擲武装として使用する。

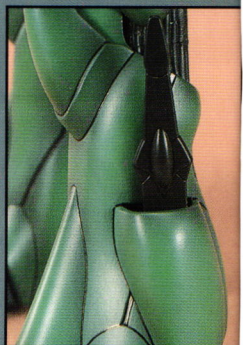

World of Dunbine

「バイストン・ウェルの物語を、憶えている者は幸せである。心豊かであろうから。私達は、その記憶を印されてこの地上に生まれて来たにもかかわらず、思い出すことのできない性を、持たされたから……。それ故に、ミ・フェラリオの語る、次の物語を伝えよう……」

“バイストン・ウェル”は、陸と海の狭間の世界。すべての人々の魂はここから地上に生まれ出て、死して後ここに還る。だから、この世界は人の魂の安息の地、または心の修煉の場所とも呼ばれるけれど、ほとんどの人は、自分の魂がバイストン・ウェルで過ごした日々を覚えてはいない……。

地上に展開したドレイク軍は、ホワイトハウスを人質として米軍を指揮下に治め地上制覇を目論む。米海軍の空母カルビンソンのスコット艦長は、ドレイク軍に矢報いるべく、敢えて反乱軍となってゼラーナとの共闘を掲げ、第7艦隊を拠点としてショウらに解放する。艦載機の核攻撃を皮切りにゲア・ガリングに襲いかかるショウたちの前に、ウィル・ウィブスからの援軍が立ちはだかった。爆炎の中、野望の障害であり恨み重なるショウのビルバインを見つけたトッドは、全身全霊をかけてオーラ力を増大させる。トッドの駆るライネックは、破滅と背中合わせのハイパー化によって巨大化し、執拗にビルバインを付け狙う。ショウもまた自分のオーラ力の暴走を感じていたが、紙一重で抑え込む。そして、正気を取り戻したショウの一撃が、肥大化したライネックのコクピットを貫く。「いい夢を……見させてもらったぜ……」吹き飛んだコクピットからのぞくショウのビルバインを眺めながらトッドはつぶやいた。「これがいい夢でたまるかよォ!!」ショウは爆風に消えるトッドに絶叫していた。

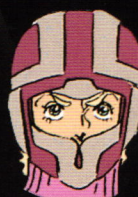
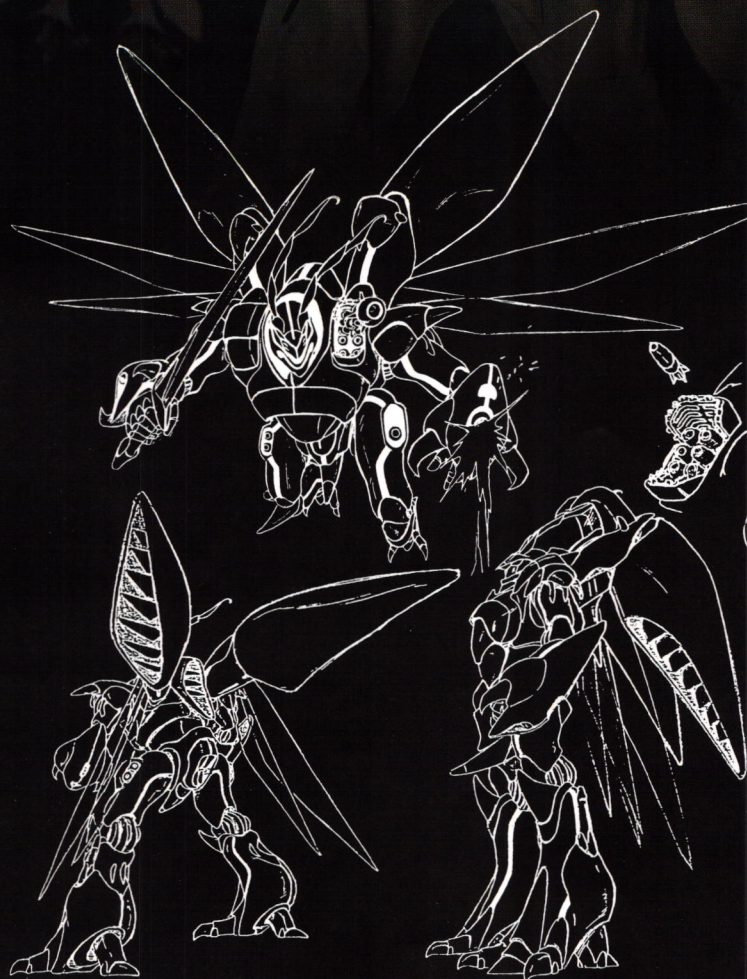

クの国での兵装姿のトッド・ギネス。

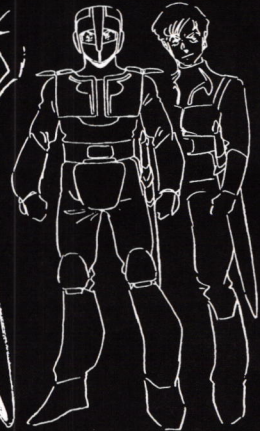
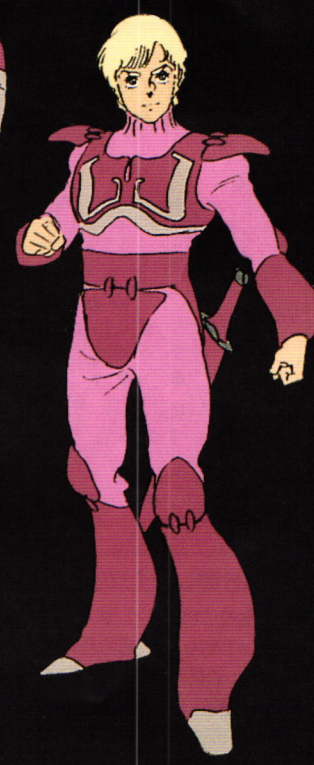

■トッド・ギネス

ボストンの旧家出身の米国人。ショウらと共にバイストン・ウェルに召喚された米軍のパイロット候補生で、異世界で名を上げるべく奮闘するが、不運に見舞われ挫折を味わう。再び地上に出てもショウを執拗に付け狙い、激闘の果てにライネックを駆ってハイパー化し、ショウに倒される。