

1:100 SCALE ジオン軍 モビルスーツ 量産型

ZEON'S MOBILE SUIT  
【水陸両用】 機体番号 MSM-07  
スズバネ

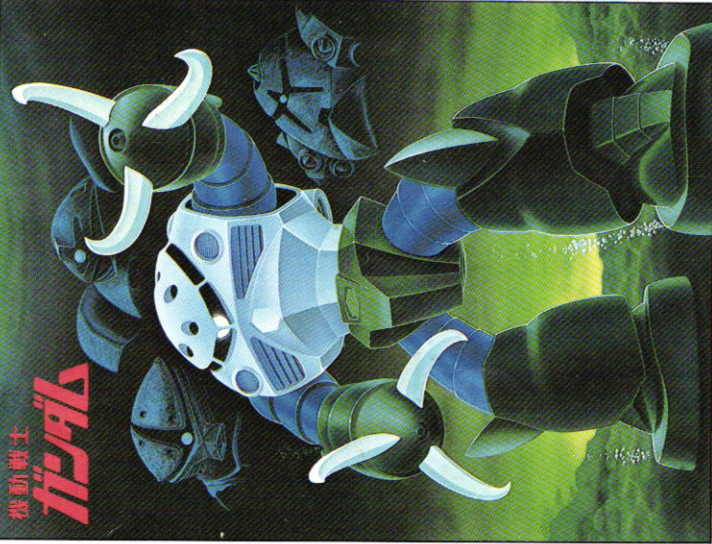

機動戦士  
ガンダム

© 創通 エンジン・サンライズ

BAN DAI BANDAI

塗 装 図

お父様・お母様へ

- 装着する時や接着剤を使う時は、下記の事を守って正しく使うようお願いいたします。
- 塗料や接着剤には有機溶剤が含まれており、長時間吸うとくせになることがあります。腫康を害することもあるので、故意に吸わないでください。塗料や接着剤を使う時および使ったあと、しばらくの間窓を開け、換気をよくしてください。
  - 火気のあるところでは使用しないでください。● 接着剤は接着用以外には使わないでください。
  - 幼い手の届かないところに保管し、いたずら走らないように注意してください。
  - 残った塗料、接着剤は、必ず捨て、直射日光を避けて保存してください。

■ 色を塗るときは「水性塗料」のご使用をおすすめします。

■ よりリアルに仕上げたい方は、下の部品図や完成写真、あるいは、パッケージのイラストを参考にして「水性塗料」を使って各部に色を塗るとよいでしょう。

★ 塗料や接着剤を使う時は、火は絶対に使わないでください。また必ず窓を開け空気を入れかえてください。

部品図

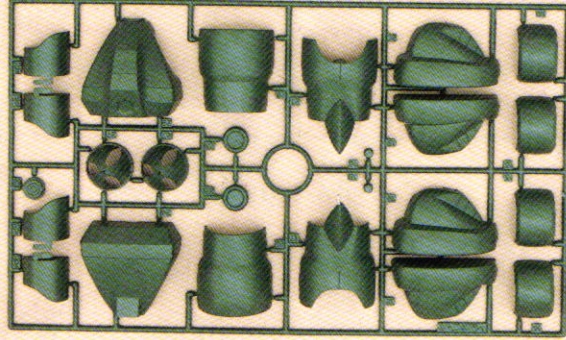

つめ: 白に跡をく少量

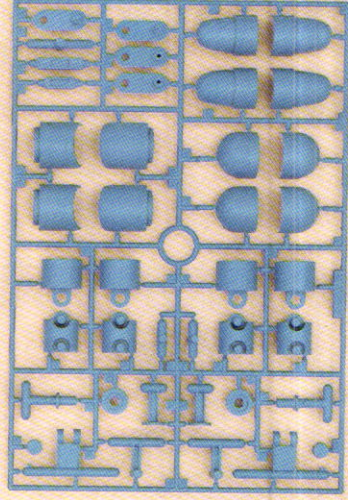
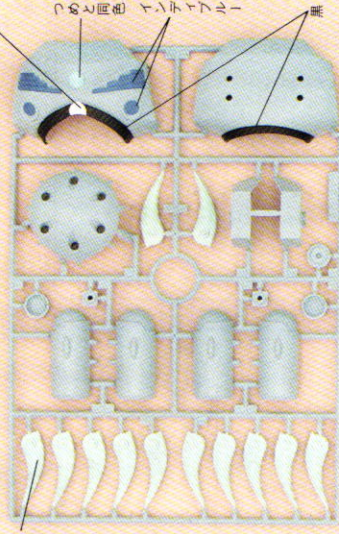

# 注意

必ずお読みください

- 小さな部品がありますので、誤って飲み込まないように注意してください。窒息などの危険があります。
- 誤飲の危険がありますので、小さなお子様には絶対に与えないでください。

- プラスチック専用塗料、溶剤(シンナー)接着剤を使用するときは、火気に注意し換気をよくして正しく使いましょう。
- 部品を取り出した空袋は、幼児がかぶつたりしないよう破りすててください。

このキットには、接着剤は入っておりません。お手数ですがプラスチックモデル専用接着剤を別にお買い求めください。

図中、実線の矢印(→)は接着するところ、点線の矢印(---)は接着しないではめこむところです。

## 《組み立てる時の注意》

- 組み立てる前に説明書をよく読みましょう。
- 部品は番号を確かめ、ニッパーなどできれいに切り取ります。切り取ったあとのクズは捨ててください。
- 部品の中には、やむをえず、とがった所があるものもありますが気をつけて組み立ててください。
- 塗装にはより安全な「水性塗料」のご使用をおすすめします。

## 1 《腕部品の組み立て》

- 図のようにして腕部品を2組作ってください。

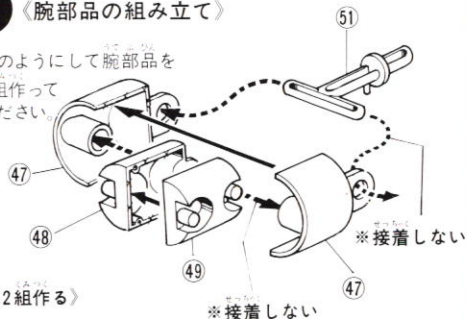

## 2 《腕の組み立て》

- 先に下図のようにして、10にスプリングを取りつけます。
  - 図のようにして、腕を2組作ります。
- ※54に接着剤がつかないように注意してください。

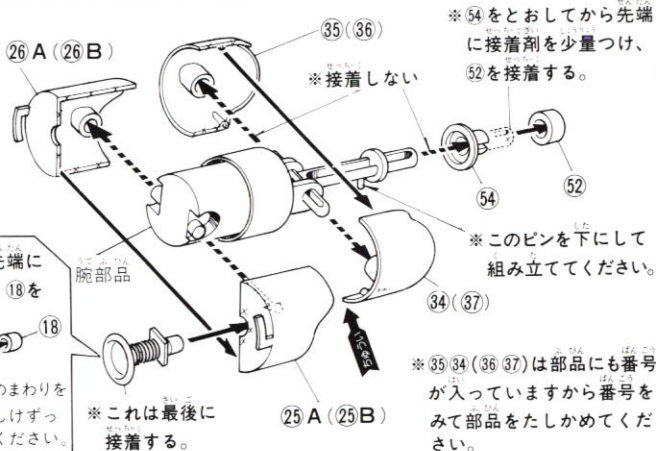
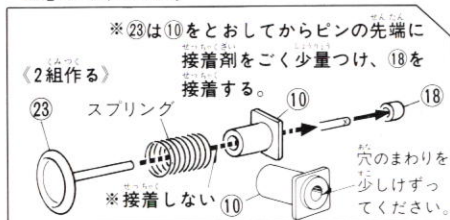

## 3 《"つめ"の組み立て》

- 先に6 7でつめを6組作ります。
- 27につめを3本とおします。

- 13 14は前後の向きに注意。(矢印のある方が前になります。)

- 腕をつめの中にはめ、右に90°まわす。
- この組み立ては水平に行なってください。(斜めにすると、つめが出てきてしまいます。)
- 2組作ってください。

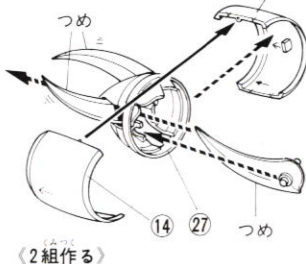
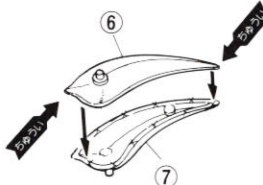

#### 4 〈ブースターの組み立て〉

- 各部品を接着します。
- 2組作ってください。

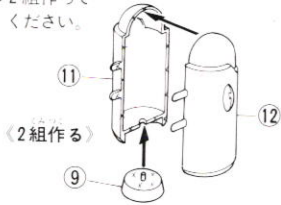

#### 5 〈足部品の組み立て〉

- 図のようにして足部品を2組作ります。
- ※各部品の向きに注意してください。

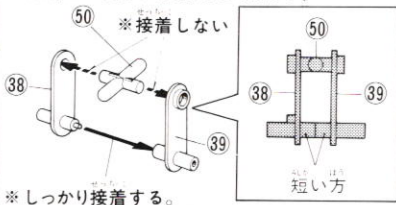

- 足首を2組作ります。
- ※左右同じです。

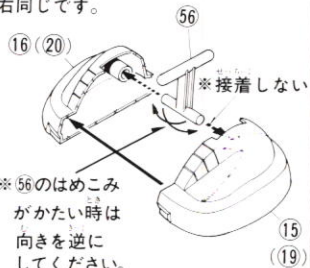

#### 6 〈左足の組み立て〉

- 先に足部品をはさんで、44を46に接着します。  
(※足部品の向きに注意してください。)
- 足部品と足首をはさんで、22を17に接着します。

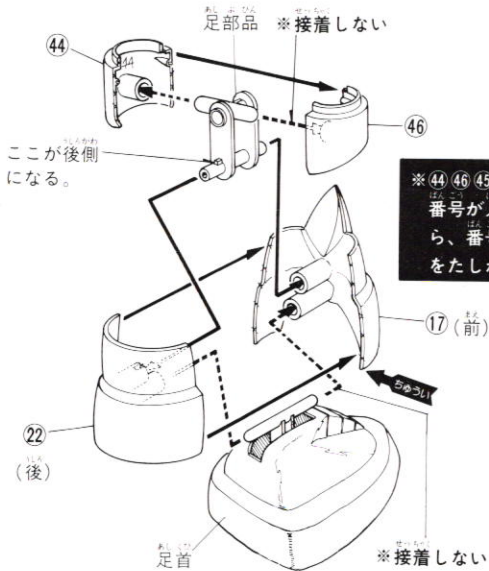

#### 7 〈右足の組み立て〉

- 先に足部品をはさんで43を46に接着します。  
(※足部品の向きに注意してください。)
- 足部品と足首をはさんで、28を21に接着します。

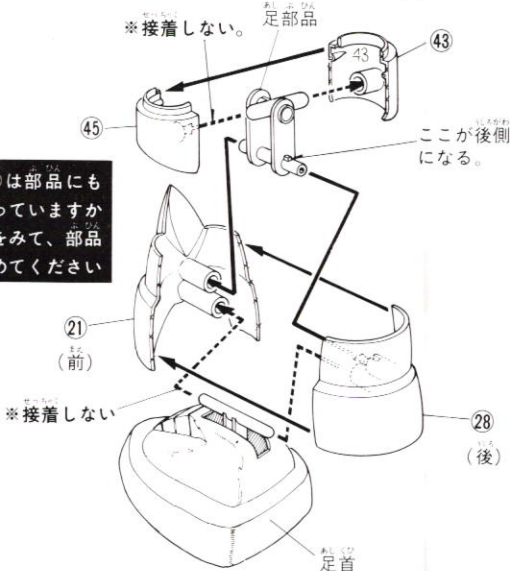

#### 8 〈ボディ上部の組み立て〉

- 先に下図のようにボディ部品を作ります。  
(※40に接着剤がつかないように注意！)
- 次にボディ部品をはさんで4を3に接着します。  
(※ボディ部品の向きに注意してください。)

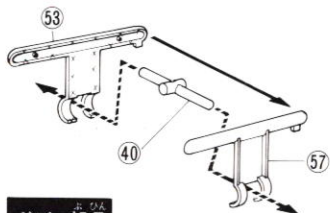

ボディ部品

とがったところに注意して組み立ててください。

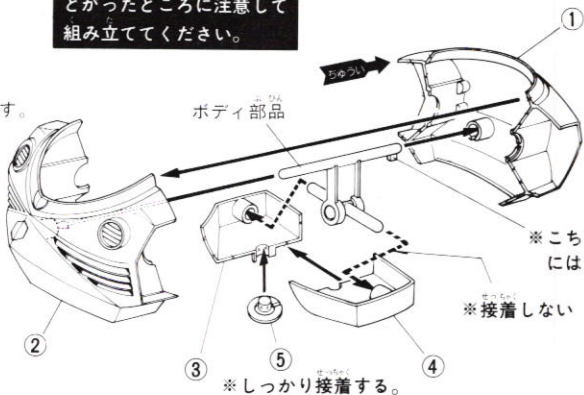

## 9 〈ボディ下部の組み立て〉

- 先に下図のように左右の股部品を作ります。
- 29に58を接着します。
- 左右の股部品を41・42ではさみ、41・42を29・29に接着します。同時にボディ上部をはさみます。

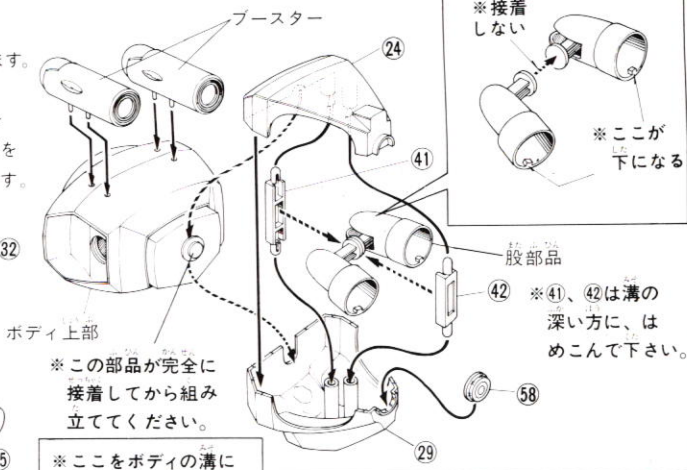
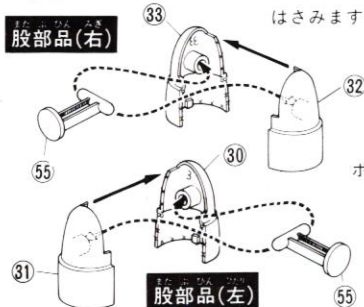

※この部品が完全に接着してから組み立ててください。

※ここをボディの溝に合わせる。



## 10 〈完成〉

- ボディに腕、足、8を接着して、完成です。(8は最後に接着します。)

※腕、足は左右形が似ていますから、図をよくみてください。

★腕、足の関節を動かせますから、いろんなポーズがつけれます。

※腕、足が完全に接着してから、動かしてください。

★つめがスプリングの力により開いた状態と閉じた状態にできます。

- つめはいっぱいまでひろげてください。

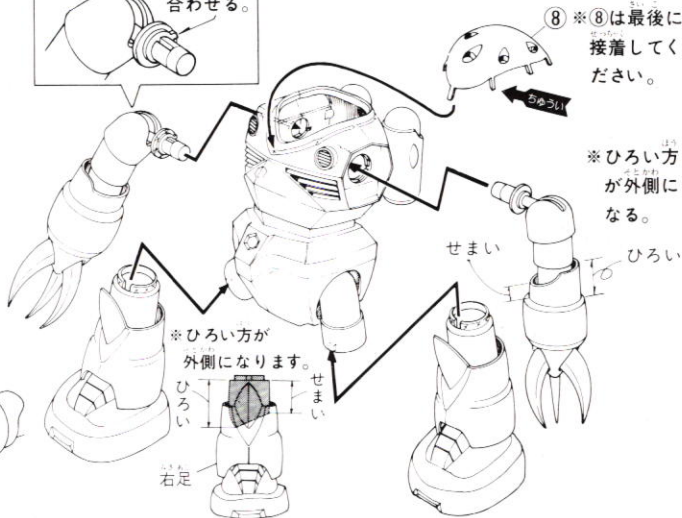
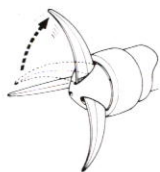

〔完成写真〕この完成品は、塗装したものです。



## 「お買い上げのお客様へ」

部品をこわしたり、なくした人には実費にて部品をお付けします。「部品注文カード」に必要な部品の番号・数量をはっきり書いて切り取り、部品代金(部品代+当社からの郵送料)を郵便為替(料金の安い定額小為替もお得です)で右記の当社お客様相談センターまでお申し込みください。部品代は1個40円です。郵送料は120円です。郵便為替はこの部品代金の他に、為替料金が加わりますのでくわしくはお近くの郵便局でおたずねください。部品数が多くて郵送料を120円をこえるときは不足分を請求させていただきます。それ以下の場合には残額をお返しします。(お送りする部品の形状・数量により郵送料が変わります)

もし部品に不良品がございましたら、その部品を切り取り商品名をお書きの当社お客様相談センターまでお送りください。良品と交換させていただきます。

## ■申し込み先

〒424-8735 静岡県清水市西久保305  
(株)バンダイ静岡工場  
お客様相談センター部品係  
TEL 0543-65-5315

## 部品注文カード

08733-800  
機動戦士ガンダム

1/100 Scale 量産型ズゴック

必要な部品の番号・数量を書く

●変更された理由 (□で囲む) (はわした・なくした)

●部品の注文は「郵便為替」(定額小為替でも可)でお申し込みください。