

ジオン軍重モビルスーツ

マクベ専用

1/100 SCALE

(手足関節自由に可動)

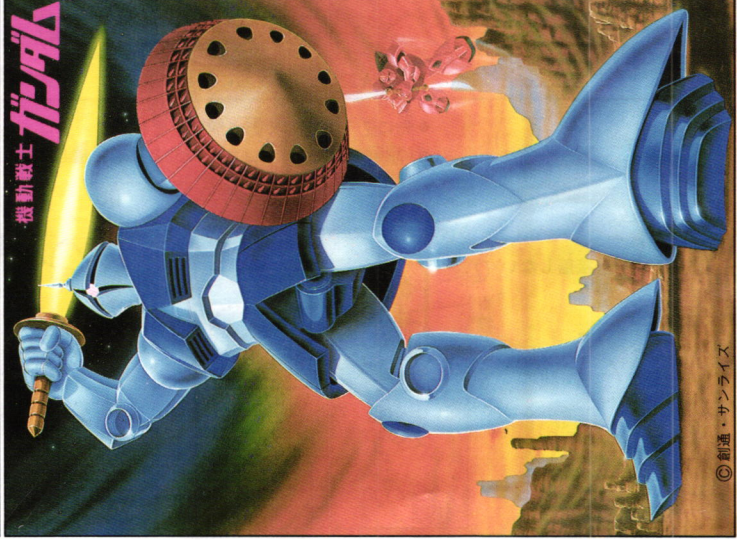

© 創通・サンライズ

BAN DAI BANDAI

塗装

■色を塗るときは「水性塗料」のご使用をおすすめします。
 ■よりリアルに仕上げたい方は、下の部品図や完成写真、
 「水性塗料」を使って各部に色を塗るとよいでしょう。

※塗料や接着剤を使う時は、火は絶対に使わないでください。また必ず窓を開け空気を入れかえてください。

【使用材質】成形品>(スチロール樹脂:PS)

部品図

白+バーファルとスカイブルー少量

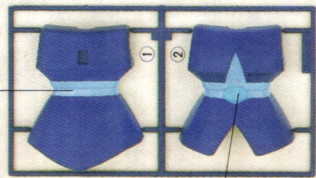

白+インディゴブルー少量

ニュートラルグレー

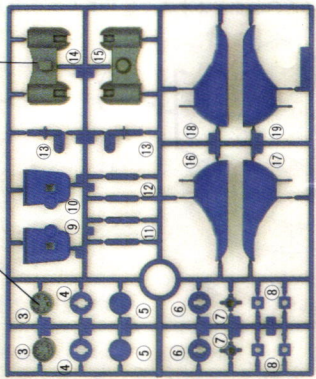

ニュートラルグレー

つや消し黒

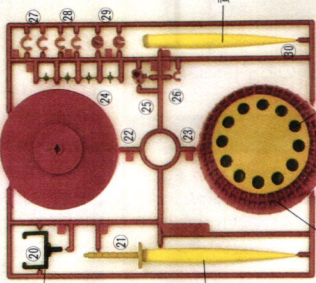

②は裏側をつや消し黒で塗る。

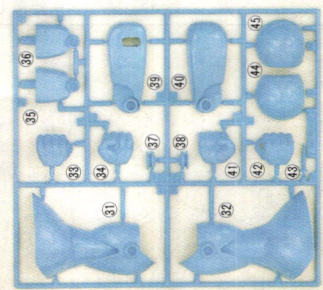

つや消し黒

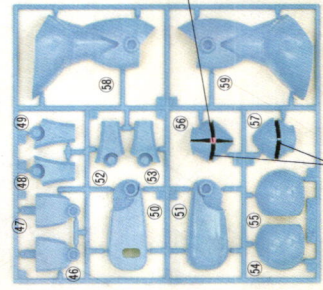

※「水性塗料」を使って写真のように
 うな色で塗装するとよいでしょう。
 (色がかいてないところは、
 パッケージの絵や完成写真の
 色を参考にしてください。)
 ★この塗装図は、印刷物のため
 指示の色と多少異なる場合も
 あります。

★火気に注意し、熱気をよくして色をぬりましょう。

⚠ 警告 (けいこく)

保護者の方へ 必ずお読みください。

- 小部品があります。誤飲・窒息の危険がありますので、3才未満のお子様には絶対に与えないでください。

⚠ 注意 (ちゅうい)

- 縁部が鋭い箇所がありますので、注意してください。
- 先端が尖っている箇所がありますので、注意してください。
- 部品はきれいに切り取り、切り取ったあとのクズは捨ててください。
- 袋を頭からかぶり、顔を覆ったりしないでください。窒息する恐れがあります。
- 接着剤は口の中に入れてしないでください。中毒の危険があります。
- 接着剤が自に入ったときは、すぐに大量の水で洗い流して、医師に相談してください。
- 締めきった室内では使用しないでください。中毒の危険があります。

《組み立てる時の注意》

- 組み立てる前に説明書をよく読みましょう。
- 部品は番号を確かめ、ニッパーなどできれいに切り取りましょう。
- 塗装にはより安全な「水性塗料」のご使用をおすすめします。
- 実線の矢印(→)は接着するところ、点線の矢印(---→)は接着しないではめこむところ。接着するところには×印がついています。※よりリアルに仕上げたい方は、各種画像を参考にして色を塗ると良いでしょう。
- ※このキットは、プラスチックモデル専用接着剤を別にご用意ください。

1 腕の組み立て

- 図のようにして腕を2組組み立てます。

→ 接着するところ
--- 接着しないところ

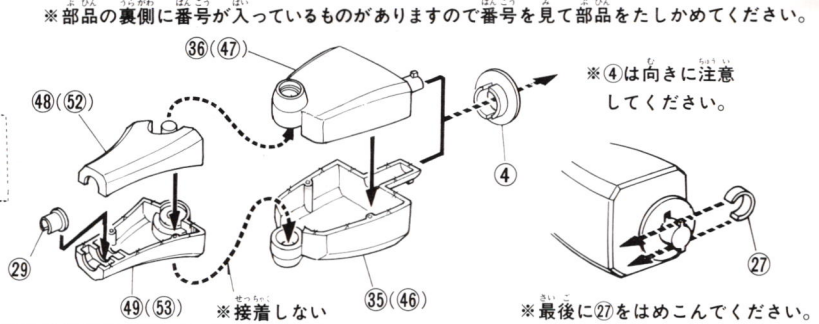

2 肩の組み立て

- 腕と13をはさんで44と45を接着します。
- 最後に下の図のように28をはめこんでください。

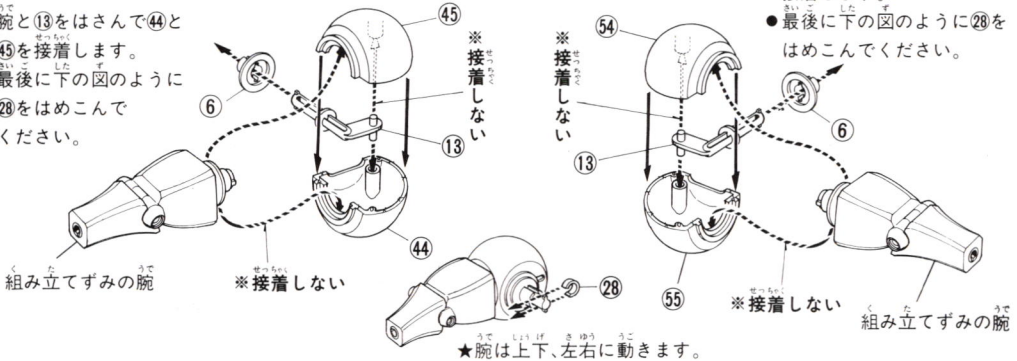

3 左足の組み立て

- 先に下の図のように左足首を作ります。

- 先に⑦をはさんで③⑨と④⑩を接着します。
- (③⑨④⑩)と左足首をはさんで③①と③②を接着します。

※とがったところに注意して組み立ててください。

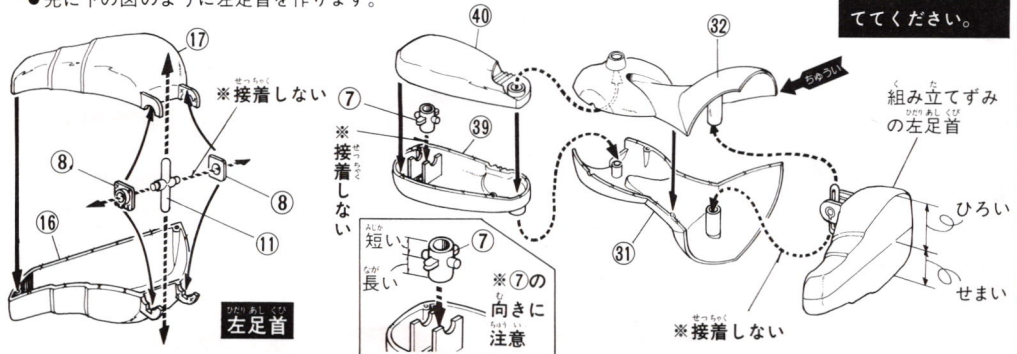

4 《右足の組み立て》

●先に下の図のように右足首を作ります。

- 先に⑦をはさんで⑤①を接着します。
- (⑤①)と右足首をはさんで⑤②を接着します。

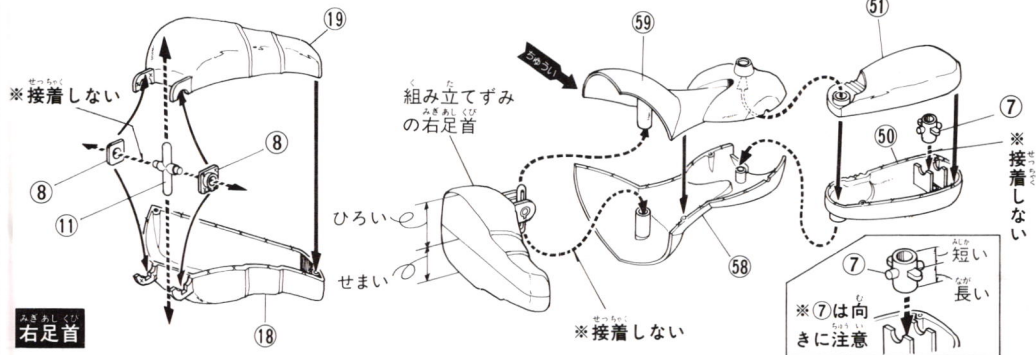

5 《股部品の組み立て》

※接着しない
奥までいっぱい押しこんでください。

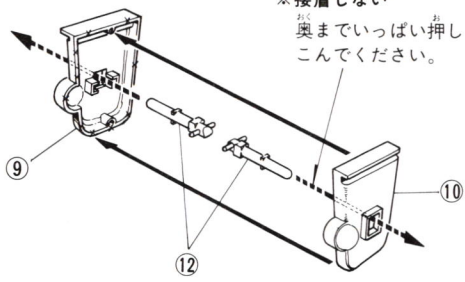

6 《頭部の組み立て》

●先に⑤⑥と⑤⑦を接着してから各部品を接着します。

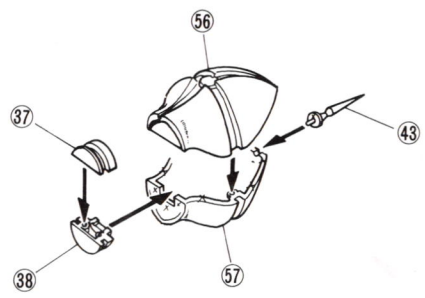

7 《本体の組み立て》

- 股部品を左右の足にはめこみます。
- 股部品、頭部をはさんで①と②を接着します。

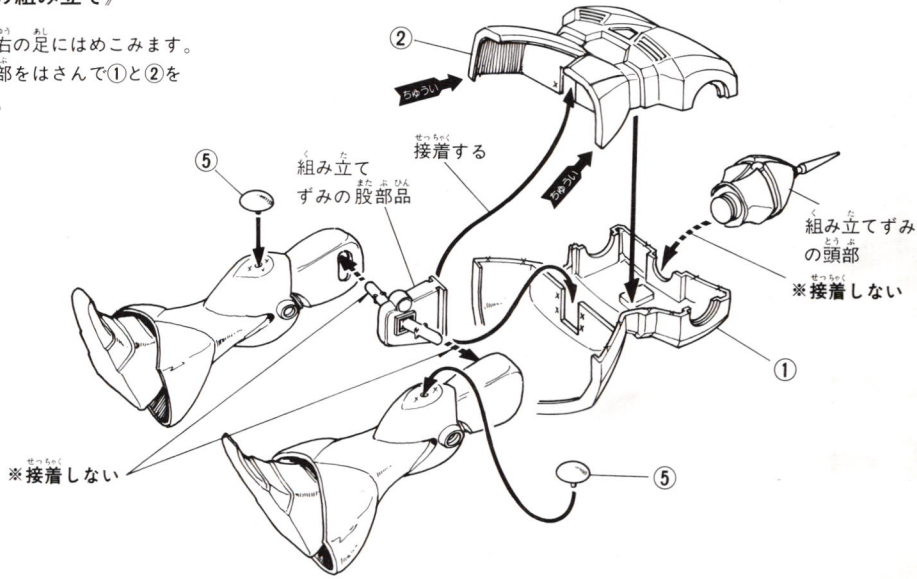

8 《腕の取り付け》

●先に左右の手首を作ります。

●腕は右・左の区別はありませんが、図の様に前に曲る位置に腕をまわして下さい。

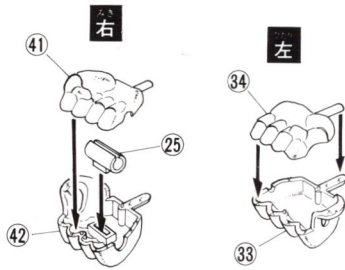

※ここを本体のミゾに合わせて接着する。

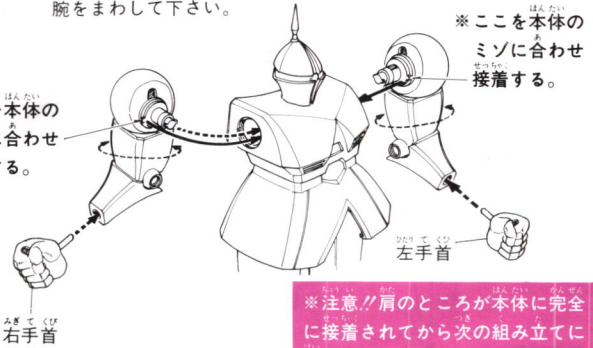

※ここを本体のミゾに合わせて接着する。

※注意!!肩のところが本体に完全に接着されてから次の組み立てに入ってください。

9 《完成》 ●先に下の図のようにミサイルシールドを作ります。

■各部品を図のように組み立てます。

ミサイルシールド、ビーム剣は肩のところが本体に完全に接着されてから手に持たせてください。

●肩、腕、足の関節を動かしていろんなポーズがつくれます。

※肩のところが完全に接着されてから動かしてください。

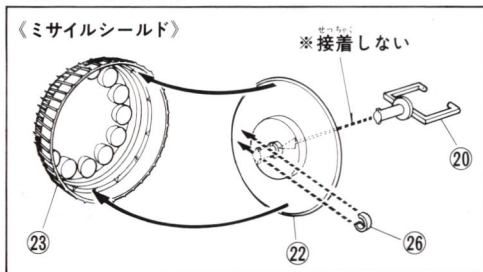
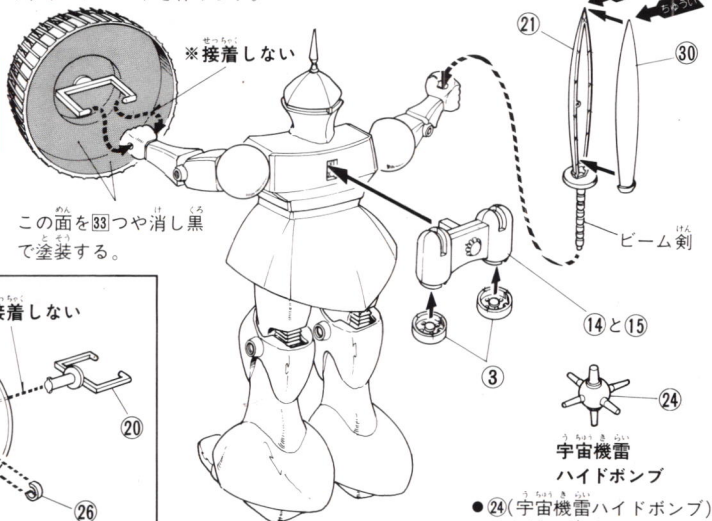

●(24)宇宙機雷ハイドポンプは自由に使ってください。

《完成写真》

★この完成品は塗装したものです。

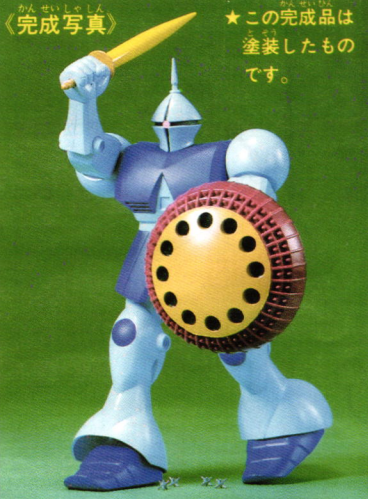

《お買い上げのお客様へ》万が一部品に不良品がありましたら、その部品を取りはずし、商品名、部品の記号、部品番号、不具合の症状を書いて、右記までお送りください。良品と交換させて頂きます。また、部品をこわしたり、なくした時は部品通販をご利用ください。代金は、部品代(切り取った1個40円×個数)+郵送料(120円)です。商品番号/商品名/部品の記号/部品番号/数量を明記して頂き、部品注文カード(部品注文カードのコピー、手書き可)、部品代+送料の料金(100円単位を定額小為替、100円未満を切手)と共に封書にてお送りください(封書の裏に必ずお客様のお名前/ご住所/年齢をお書きください)。送料は実際に部品をご用意した際の重量によって変わります。また、別途手数料が必要な送付方法をご希望の場合、別料金となります。料金の不足分はご請求、超過分は残額をお返し致します。ただし、それ以外にかかった手数料等はお客様のご負担となります。在庫がない場合は申し訳ございませんがご注文をお返し致します。ご記入頂きました個人情報につきましては、商品・部品の発送及び情報の提供以外には使用致しません。部品注文の方法は、HPでもご紹介しております。詳しくはhttp://bandai-hobby.net/SC/2007/10/post_55.html▶「部品注文のしかた」をご参照ください。通信費等はお客様のご負担となります。※お送りした部品に不良がある場合を除き、お客様都合での注文内容の変更、キャンセル、交換、返品は受け付けておりませんので予めご了承ください。

●部品の価格および送料は変更する場合があります。部品代には、消費税が含まれています。郵送料が改訂された場合は新料金が適用されます。

■申し込み先
〒420-8681

静岡県静岡市葵区長沼500-12
(株)バンダイ静岡相談センター
TEL 054-208-7520

FOR USE IN JAPAN ONLY.

部品注文カード 08724

1/100SCALE 機動戦士ガンダム
ガンダム (色)

必要な部品の記号・番号・数量を書く

●注文された理由(○で囲む)(こわした・なくした)
日中ご連絡可能な電話番号

R1008724